

BeoLab 4

Guida

Dopo aver installato i diffusori secondo la modalità descritta nelle pagine successive, collegare l'intero impianto alla rete di alimentazione. La spia luminosa diventa rossa, a indicare che i diffusori sono in modalità standby, pronti per essere utilizzati. I diffusori sono stati progettati per rimanere in modalità standby quando non sono utilizzati.

Pulizia del diffusore

I pannelli dei diffusori possono essere puliti con un aspirapolvere impostato sulla velocità minima. Pulire le altre superfici del diffusore con un panno morbido, che non lascia residui, bagnato in acqua tiepida e ben strizzato.

Non pulire i componenti del diffusore con alcol o altri solventi.

Accensione e spegnimento

Ogni volta che l'impianto viene acceso, anche i diffusori si accendono e la spia luminosa diventa di colore verde.

Ogni volta che l'impianto audio (o video) viene spento, la spia luminosa diventa di colore rosso.

Tuttavia, se i diffusori vengono collegati a un computer tramite la presa LINE IN e con l'interruttore LINE IN impostato su PC, questi non passano in modalità standby. Per ulteriori informazioni, vedere la sezione "Collegamenti dei cavi", pagg. 6-7.

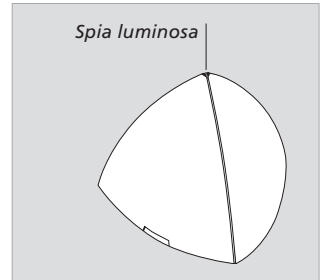

Spia luminosa: durante l'uso quotidiano, la spia luminosa può essere di colore rosso (standby) o verde (riproduzione).

NOTA: l'ascolto prolungato ad alto volume danneggia l'udito.

Si consiglia di seguire la procedura descritta di seguito:

- Scollegare l'impianto dalla rete di alimentazione.
- Collegare i diffusori e impostare l'interruttore LINE IN-POWER LINK su ciascun diffusore nel modo descritto nella sezione "Collegamenti dei cavi" (pagg. 6-7).
- Impostare correttamente l'interruttore POSITION su ciascun diffusore. Questa operazione è descritta nella sezione "Adattamento dei diffusori alla stanza" (pagg. 8-10).
- Ricollegare l'impianto alla rete di alimentazione.

È necessario che il diffusore venga posizionato in verticale sulla base oppure fissato a uno degli accessori opzionali. Eseguire i collegamenti, quindi impostare entrambi gli interruttori prima di fissare il diffusore a uno degli accessori.

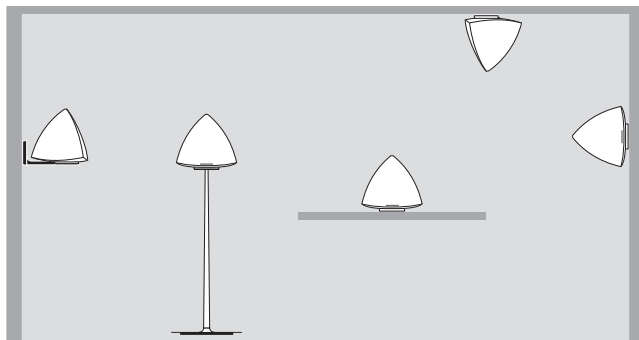

Precauzioni

- Accertarsi di posizionare e collegare i diffusori nel modo indicato nelle istruzioni fornite nella presente Guida. Per evitare lesioni, utilizzare solamente stand e staffe a parete approvati da Bang & Olufsen.
- I diffusori possono essere spenti completamente scollegandoli dalla presa a parete.
- Non tentare di aprire il diffusore. Questo tipo di operazione deve essere eseguita solo da personale tecnico qualificato. È possibile rimuovere i pannelli dei diffusori per pulirli.
- Il diffusore è stato realizzato per solo utilizzo in ambienti domestici privi di umidità e in cui la temperatura è compresa tra 10 e 40° C.
- Per una qualità audio ottimale, non posizionare il diffusore all'interno, ad esempio, di una piccola libreria. Fare in modo che vi siano almeno 20 cm di spazio libero ai lati del diffusore e non posizionare mai oggetti direttamente di fronte a esso.
- Non bloccare l'emissione dell'audio dalla porta bass reflex sulla base del diffusore.
- Posizionare il diffusore con la parte anteriore (targhetta con il marchio Bang & Olufsen) rivolta verso la posizione di ascolto preferita.

Pannelli anteriori e laterali del diffusore

Ogni diffusore viene fornito con *un* pannello anteriore e *due* pannelli laterali. Questi devono essere fissati al diffusore prima dell'uso.

Il pannello anteriore è contrassegnato con una targhetta con il marchio Bang & Olufsen. Ogni pannello presenta tre piccoli tasselli sul lato posteriore.

Per fissare i pannelli, inserire i tre tasselli nei fori corrispondenti (A-B) sulla parte anteriore e sui lati del diffusore.

Nota: le etichette con l'identificativo del prodotto e CE sono posizionate sul corpo del diffusore dietro i pannelli laterali.

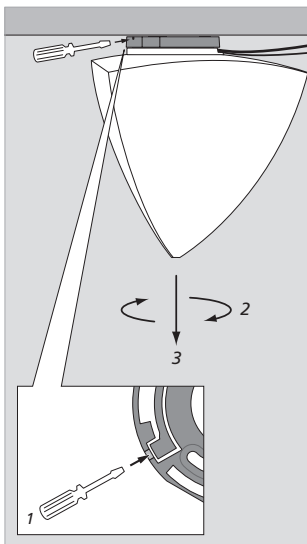
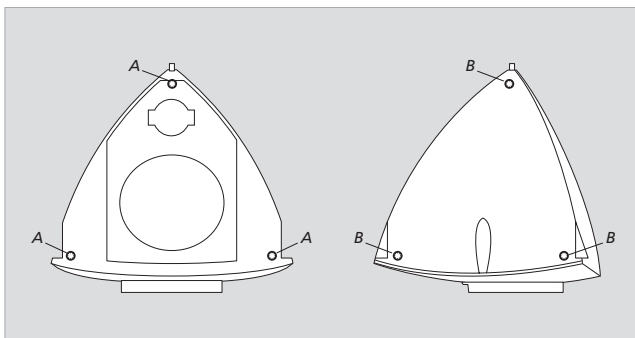

Staffa a soffitto: questo accessorio opzionale dispone di un dispositivo di blocco che è necessario rilasciare per poter rimuovere il diffusore dal soffitto.

Utilizzare, ad esempio, un piccolo cacciavite per spingere il dispositivo di blocco verso l'interno mentre si ruota il diffusore in senso antiorario fino a sganciarlo.

I diffusori possono essere utilizzati con impianti video, audio e LINK Bang & Olufsen, nonché con impianti audio o video non prodotti da Bang & Olufsen oppure collegati a un computer.

Informazioni sui due interruttori ...

L'interruttore POSITION consente tre impostazioni, da scegliere in base alla posizione del diffusore. Questa operazione è descritta nella sezione "Adattamento dei diffusori alla stanza" (pagg. 8–10).

L'interruttore LINE IN–POWER LINK ha due funzioni. Se il diffusore è collegato all'impianto tramite la presa LINE IN, alterna tra due livelli di ingresso. Se è collegato tramite la presa POWER LINK, alterna tra i canali audio sinistro e destro.

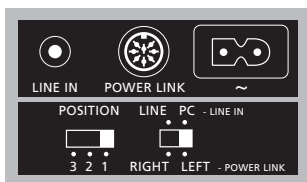

Le prese e i due interruttori si trovano sulla base del diffusore.

Collegamento a impianti Bang & Olufsen

Utilizzare i cavi Power Link per collegare i diffusori al proprio impianto.

Impostare l'interruttore POWER LINK su RIGHT o LEFT, che indicano rispettivamente i canali audio destro e sinistro.

Collegamento a impianti non prodotti da Bang & Olufsen ...

... a impianti audio o video

Collegare l'impianto alla presa LINE IN su ciascun diffusore (mini-jack – mono).

Portare l'interruttore LINE IN su LINE.

... a un computer

Utilizzare uno speciale connettore per collegare l'uscita della scheda audio del computer a tutte le prese LINE IN sui diffusori (il connettore è disponibile come accessorio opzionale presso i rivenditori Bang & Olufsen).

Portare l'interruttore LINE IN su PC.

Se impostati su PC, i diffusori non passano automaticamente in modalità standby se il segnale audio si perde. In questo caso si consiglia di spegnere l'alimentazione sulla presa a parete se il computer non è in uso.

Collegamenti Power Link:

i collegamenti Power Link veicolano i segnali audio di destra e di sinistra. Pertanto è possibile:

1 Portare un cavo Power Link dall'impianto Bang & Olufsen a ciascun diffusore.

Oppure

2 Utilizzare un adattatore Power Link (accessorio opzionale disponibile presso i rivenditori Bang & Olufsen). Portare un cavo dall'impianto Bang & Olufsen al primo diffusore, quindi portare un altro cavo dal primo diffusore al successivo. Ciò consente di ridurre al minimo la presenza di cavi fuori posto.

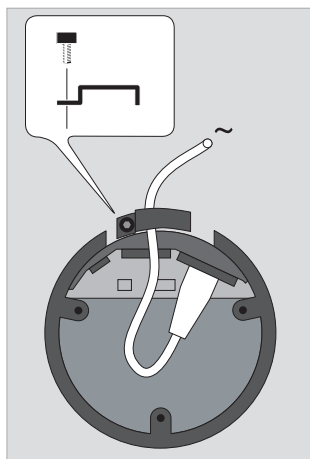
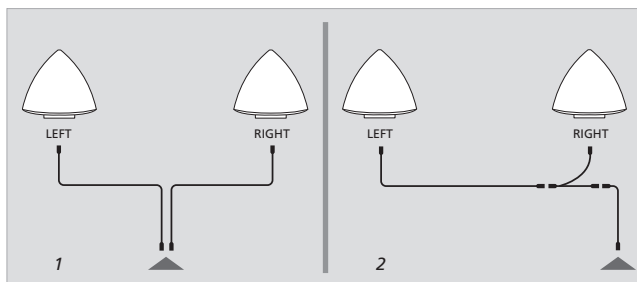

Fermacavo: per motivi di sicurezza, è necessario fissare il cavo dell'alimentazione al diffusore con il fermacavo in dotazione. Il fermacavo sostiene sia il cavo dell'alimentazione che il cavo del diffusore.

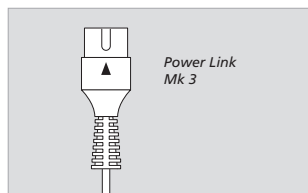

Cavi Power Link: i cavi Power Link devono essere del tipo nuovo (contrassegnati con un triangolo sulla spina). Non utilizzare cavi di tipo vecchio, che possono causare rumori e ridurre la qualità dell'audio.

Adattamento dei diffusori alla stanza

Solitamente, se un diffusore è posizionato in un angolo oppure vicino a una parete o al soffitto, il livello dei toni bassi aumenta rispetto a quello che si ottiene se un diffusore viene collocato in una posizione più libera.

Utilizzare l'interruttore POSITION per garantire che il livello dei toni bassi sia adatto alla collocazione scelta per il diffusore. L'impostazione corretta dell'interruttore dipende dalla distanza tra il diffusore e le pareti, il soffitto e gli angoli dell'ambiente di utilizzo.

Utilizzare le indicazioni qui riportate e le immagini sulle due pagine successive per decidere quale delle tre impostazioni per l'interruttore POSITION selezionare su ciascun diffusore.

... Posizionato uno stand da pavimento

Utilizzare POSITION 1 se il diffusore si trova a più di 50–70 cm da una parete laterale (all'interno della zona grigio chiaro).

Utilizzare POSITION 3 se il diffusore si trova più vicino a una parete laterale (all'interno della zona grigio più scuro).

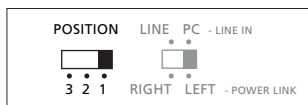

... Posizionato sulla parete

Utilizzare POSITION 1 se il diffusore si trova a più di 50–70 cm da una parete laterale e a più di 50 cm dal soffitto (all'interno della zona grigio chiaro).

Utilizzare POSITION 2 se il diffusore si trova a meno di 50 cm dal soffitto (all'interno della zona grigio scuro).

Utilizzare POSITION 3 se il diffusore si trova all'interno della zona grigio più scuro.

... Posizionato sul soffitto

Utilizzare POSITION 1 se il diffusore si trova a più di 50–70 cm da una parete laterale e a più di 50 cm dalla parete posteriore (all'interno della zona grigio chiaro).

Utilizzare POSITION 2 se il diffusore si trova a meno di 50 cm dalla parete posteriore (all'interno della zona grigio scuro).

Utilizzare POSITION 3 se il diffusore si trova all'interno della zona grigio più scuro.

L'interruttore POSITION si trova al di sotto del pannello prese.

... Posizionato su un tavolo

Utilizzare POSITION 1 se il diffusore si trova a più di 50–70 cm da una parete laterale e a più di 50 cm dalla parete posteriore (all'interno della zona grigio chiaro).

Utilizzare POSITION 2 se il diffusore si trova a meno di 50 cm dalla parete posteriore (all'interno della zona grigio scuro).

Utilizzare POSITION 3 se il diffusore si trova vicino sia alla parete posteriore che a una parete laterale (all'interno della zona grigio più scuro).

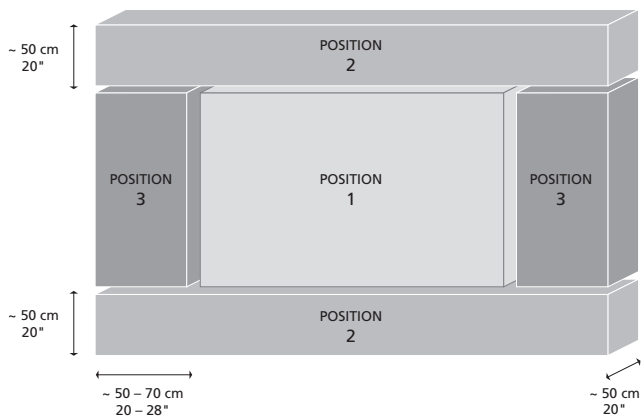

Zone di posizionamento:

l'interruttore POSITION ha tre impostazioni contrassegnate con 1, 2 e 3. Queste corrispondono alle zone di posizionamento qui indicate.

Le distanze sono riportate a solo scopo informativo, pertanto è possibile impostare l'interruttore POSITION su una qualsiasi delle tre impostazioni disponibili.

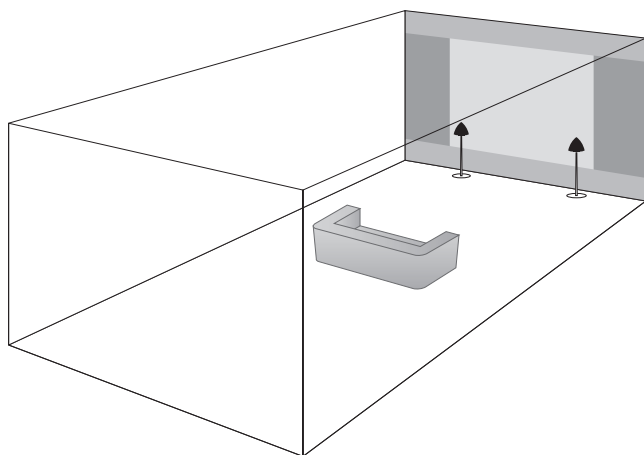

Esempio 1: *l'illustrazione mostra le zone di posizionamento proiettate sulla parete dietro i diffusori viste dalla posizione di ascolto preferita. I due diffusori, su stand da pavimento, si trovano all'interno della zona 1 (zona grigio chiaro), pertanto l'interruttore POSITION deve essere impostato su 1 su entrambi i diffusori.*

Esempio 2: l'illustrazione mostra le zone di posizionamento proiettate sul soffitto. I diffusori, su staffe a soffitto, si trovano all'interno della zona 2 (zona grigio chiaro), pertanto l'interruttore POSITION deve essere impostato su 2 su entrambi i diffusori.

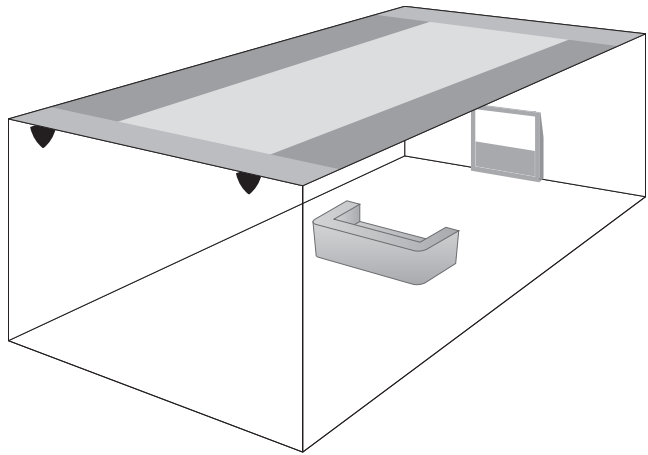

Se si dispone della configurazione di un diffusore subwoofer BeoLab 2 ...

Come descritto nella Guida di BeoLab 2, il subwoofer ha un interruttore SETUP che può essere impostato su 1, 2 o 3. Ciò consente di adattare l'output da BeoLab 2 ai livelli di sensibilità dei diversi diffusori.

Se si collegano due diffusori BeoLab 4 al subwoofer BeoLab 2, si consiglia di impostare l'interruttore SETUP di BeoLab 2 su 2.

CE *Il presente prodotto è
conforme ai requisiti
stabiliti dalle direttive UE 89/336 e
73/23.*

*Le specifiche tecniche, le
caratteristiche e l'uso delle stesse
sono soggette a modifica senza
obbligo di preavviso.*

